

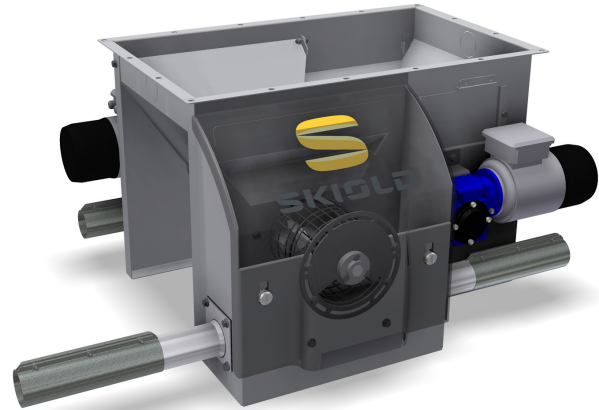

## DOB. OPTAGERSTATION TRANSPORT®

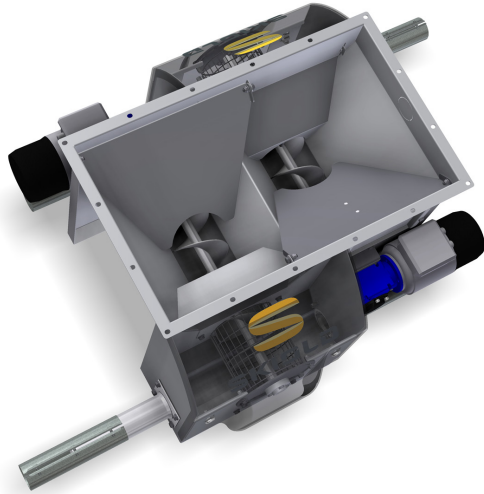

SKIOLD GØR EN FORSKEL!

### **DOBBELT OPTAGERSTATION**

Optageren er udført i rustfri stål

Den er udstyret med stenfælde

Kan monteres ude og inde

Vibrator som afhjælper brodannelse

Glaslåg for nem tilsyn

Fås i 50,8mm og 60mm

Forskellige overgange fås

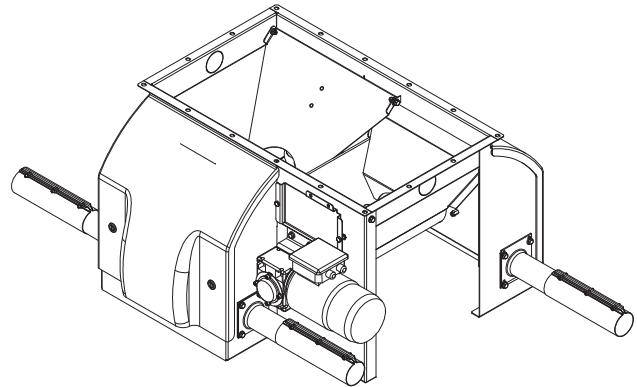
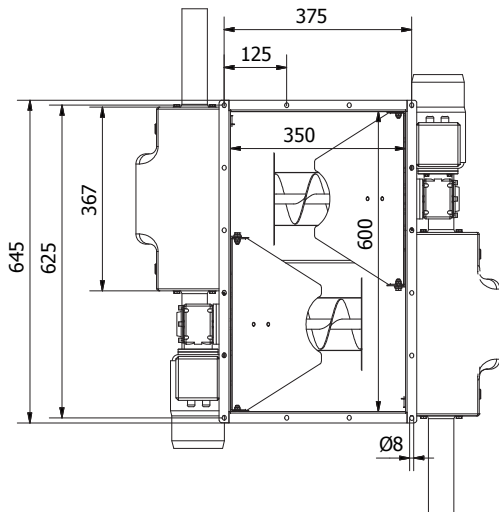
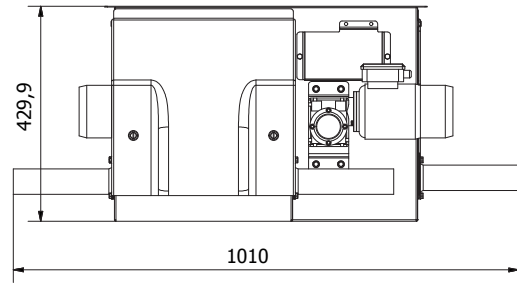
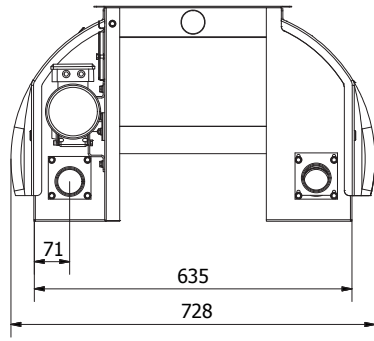

alle mål i mm.

#### TEKNISKE SPECIFIKATIONER:

Data/Varenummer	140132320600	140132320800
Rørdiameter	Ø50,8mm	Ø50,8mm
Kapacitet* liter/time	600	1000
Motorhastighed	wiretrukket	wiretrukket
Wire hastighed på trækstation	22 m/min.	22 m/min.
Omdrejningstal på optagerstation	29 omdr./min.	29 omdr./min.
Gearudveksling på optagerstation	wiretrukket	wiretrukket
Snegl diameter/stigning	Ø100/60	Ø100/100

Data/Varenummer	140132320900	140132320700	140132321600	140132321500
Rørdiameter	Ø50,8mm	Ø50,8mm	Ø60mm	Ø60mm
Kapacitet* liter/time	630	1100	1440	900
Driftsspænding	3x230V/3x400V	3x230V/3x400V	3x230V/3x400V	3x230V/3x400V
Effekt/Frekvens	0,09kW 50Hz	0,09kW 50 Hz	0,09kW 50Hz	0,09kW 50Hz
Strømforbrug ved 230V/400V	0,74/0,43A	0,74/0,43A	0,74/0,43A	0,74/0,43A
Motorhastighed	1320 omdr./min.	1320 omdr./min.	1320 omdr./min.	1320 omdr./min.
Wire hastighed på trækstation	22 m/min.	22 m/min.	22 m/min.	22 m/min.
Omdrejningstal på optagerstation	26 omdr./min.	33 omdr./min.	52 omdr./min.	52 omdr./min.
Gearudveksling	50:1	40:1	25:1	25:1
Snegl diameter/stigning	Ø100/70	Ø100/100	Ø100/80	Ø100/50

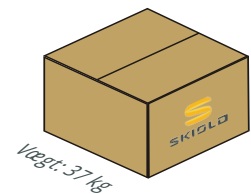

\*Typisk massefylde: Mel = 0,55 kg/liter, Piller = 0,7 kg/liter.

Bemærk: Kapaciteten i melprodukter, kan variere væsentlig, afhængig af foderets beskaffenhed.